

Hoja técnica

Placa de protección

Código: 347077

MLC-PS1050

Contenido

- Datos técnicos
- Dibujos acotados
- Notas
- Accesorios



La figura puede variar

Datos técnicos

Datos básicos

| | |
|----------------|---|
| Incluye | Placa de protección MLC-PS sin soporte (el soporte debe pedirse por separado) |
| Aplicación | Protección del cristal frontal del equipo en condiciones ambientales adversas |
| Apropiado para | Cortinas ópticas de seguridad MLC 500, MLC 300 |

Datos del campo de protección

| | |
|--------------------------------|----------|
| Altura del campo de protección | 1.050 mm |
|--------------------------------|----------|

Datos mecánicos

| | |
|------------------------------------|--------------------|
| Altura | 1.048 mm |
| Peso neto | 88 g |
| Material de la placa de protección | PMMA, transparente |

Clasificación

| | |
|-------------------|----------|
| Número de arancel | 39205100 |
| ECLASS 5.1.4 | 27279290 |
| ECLASS 8.0 | 27279290 |
| ECLASS 9.0 | 27279090 |
| ECLASS 10.0 | 27273792 |
| ECLASS 11.0 | 27273792 |
| ECLASS 12.0 | 27273792 |
| ECLASS 13.0 | 27273792 |
| ECLASS 14.0 | 27273792 |
| ECLASS 15.0 | 27273792 |
| ECLASS 16.0 | 27273792 |
| ETIM 5.0 | EC002498 |
| ETIM 6.0 | EC003015 |
| ETIM 7.0 | EC003015 |
| ETIM 8.0 | EC003015 |
| ETIM 9.0 | EC003015 |
| ETIM 10.0 | EC003015 |
| UNSPSC 26.08 | 31242100 |

Dibujos acotados

Todas las medidas en milímetros

- a Placa de protección
- b Pasador roscado M4x8
- c Emisor o receptor MLC
- d Soporte
- e Tornillo con cabeza avellanada M6x10 y tuerca corredera

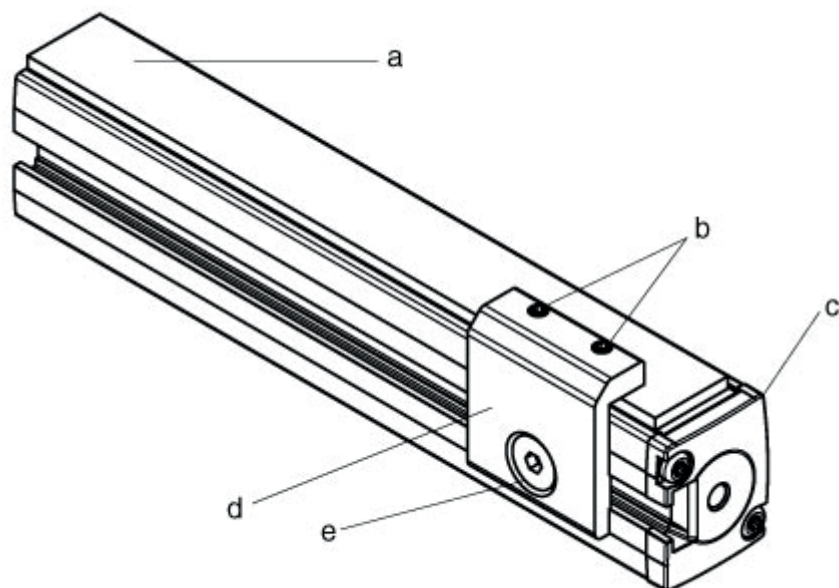

Notas

NOTA



El uso de la placa de protección reduce el alcance de la cortina óptica de seguridad en aprox. un 10 % por placa.

Accesorios

Sistema de fijación - Escuadras de fijación

| | Código | Denominación | Artículo | Descripción |
|--|----------|--------------|-----------------|---|
|  | 429038 * | MLC-2PSF | Set de soportes | Tipo de fijación: Puede unirse por apriete Material de la pieza de fijación: Metal |

* Accesorios necesarios, pedir por separado, por favor

Nota



Encontrará una lista con todos los accesorios disponibles en el sitio web de Leuze, en la pestaña de Descargas de la página detallada del artículo.