

技術データシート

信号タワー部

製品番号: 50130438

E7-MW2

目次

- 仕様書
- 寸法図
- 電気的接続
- 注意



写真と異なる場合があります



仕様書

基本仕様

シリーズ	E7
------	----

コネクタ

コネクタ 1	
コネクタの種類	クランプ
クランプの種類	テンションスプリング技術

機械の仕様

外形	シリンダー状
寸法 (直径 x 長さ)	70 mm x 81 mm
筐体の素材	プラスチック
正味重量	295 g
筐体色	黒色
取り付け部のモデル	ブラケット取り付け
取り付けの種類、設備側	ネジ止め可/ 水平
ドームモジュール	最大10個
モジュールの取り付け	両側
エンドキャップの種類	2 個数

周囲データ

周囲温度、動作時	-30 ... 60 °C
----------	---------------

認証

保護等級	IP 66
------	-------

分類

関税分類番号	85318070
ECLASS 5.1.4	27371235
ECLASS 8.0	27371235
ECLASS 9.0	27371232
ECLASS 10.0	27371235
ECLASS 11.0	27371235
ECLASS 12.0	27371235
ECLASS 13.0	27371235
ECLASS 14.0	27371235
ECLASS 15.0	27371235
ETIM 5.0	EC001154
ETIM 6.0	EC001154
ETIM 7.0	EC001154
ETIM 8.0	EC001154
ETIM 9.0	EC001154
ETIM 10.0	EC001154

寸法図

すべての寸法表記はミリメートル

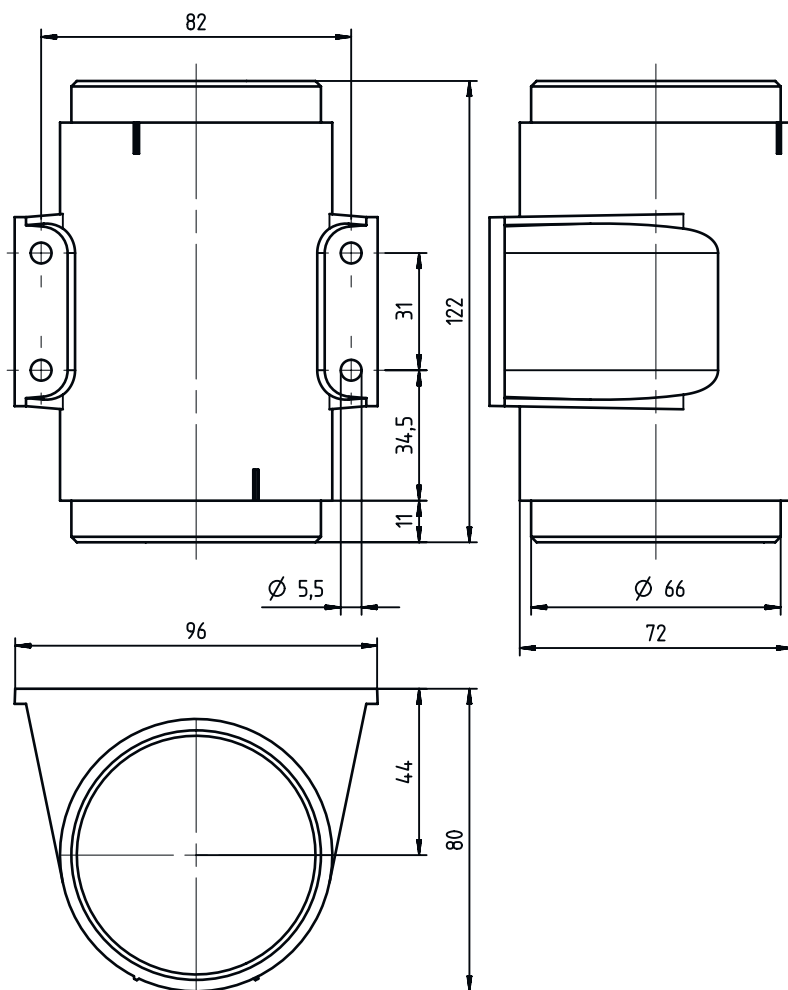

電気的接続

コネクタ 1

コネクタの種類
クランプの種類

クランプ
テンションスプリング技術

注意



目的に合ったご利用にご注意ください！



- ⚠ この製品はセーフティセンサーではなく、個人の保護のためのものではありません。
- ⚠ この製品は有資格者のみが操作できます。
- ⚠ 使用目的に応じた製品をご使用してください。

注意

 ULアプリケーションの場合：



も ULアプリケーションでは、NEC (National Electric Code) によってクラス2電流回路の利用だけが認められています。