

Hoja técnica

Estribo de protección

Código: 53800131

BTP800M

Contenido

- Datos técnicos
- Dibujos acotados



La figura puede variar

Datos técnicos

Datos básicos

Apropiado para	Escuadra de montaje BTF815M
	Escuadra de montaje BTF830M

Datos mecánicos

Dimensiones (An x Al x L)	160 mm x 169 mm
Peso neto	600 g
Color de carcasa	Negro
Material de la pieza de fijación	Metal

Clasificación

Número de arancel	73182900
ECLASS 5.1.4	27279202
ECLASS 8.0	27279202
ECLASS 9.0	27273701
ECLASS 10.0	27273701
ECLASS 11.0	27273701
ECLASS 12.0	27273701
ECLASS 13.0	27273701
ECLASS 14.0	27273701
ECLASS 15.0	27273701
ECLASS 16.0	27273701
ETIM 5.0	EC002498
ETIM 6.0	EC003015
ETIM 7.0	EC003015
ETIM 8.0	EC003015
ETIM 9.0	EC003015
ETIM 10.0	EC003015
UNSPSC 26.08	31242100

Dibujos acotados

Todas las medidas en milímetros

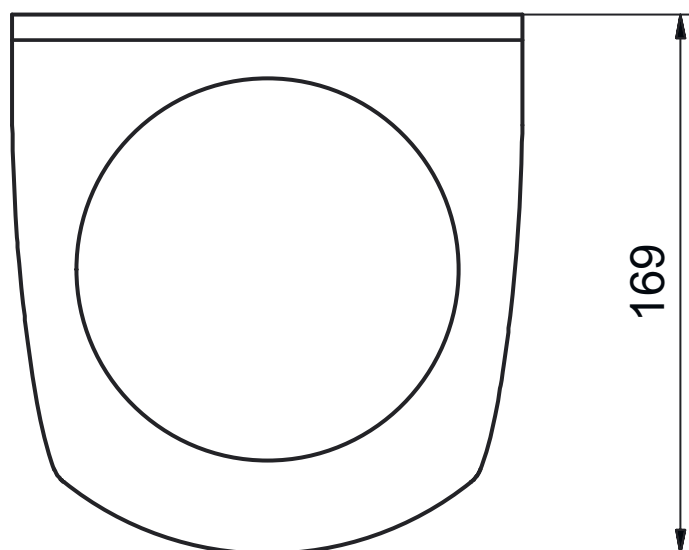
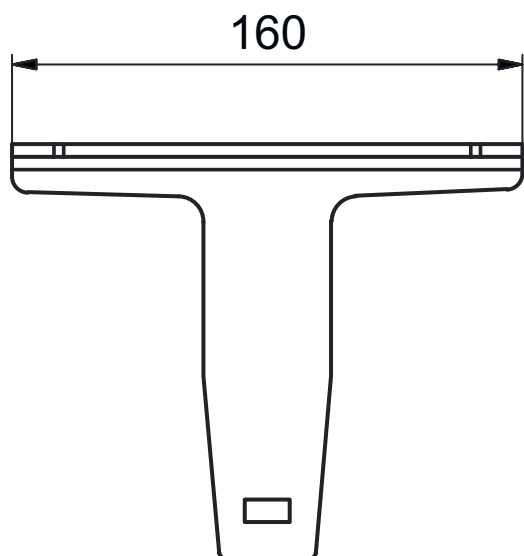

Dibujos acotados

Ejemplo: montaje en el estribo de protección

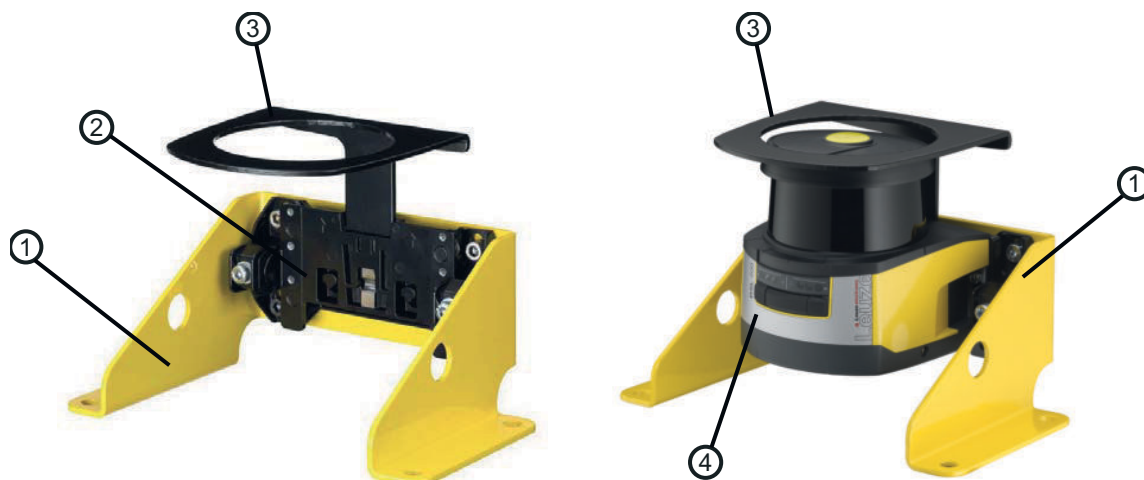

- | | | | |
|---|---|---|-----------------------------|
| 1 | Escuadra de montaje para el montaje en el suelo BTF815M (solo con sistema de montaje BTU800M) | 3 | Estribo de sujeción BTP800M |
| 2 | Sistema de montaje BTU800M | 4 | Sensor de seguridad |