

## Scheda tecnica dati

### Lente

Cod. art.: 50148548

Lens S-M12-25F8

#### Contenuto

- Dati tecnici
- Disegni quotati
- Diagrammi



La figura può variare

## Dati tecnici

### Dati di base

Idoneo per	DCR 1048i
	IVS 1048i

### Dati ottici

Zona di lavoro	350 ... 2.000 mm
Distanza focale	25 mm
Innesto della lente	S-mount
Luminosità (F)	8
Tipo di diaframma	Fisso
Lunghezza d'onda	400 ... 950 nm
Risoluzione	3 megapixel
Misura del sensore	1 / 2"
Piano principale, sul lato dell'oggetto	19,66 mm
Piano principale, sul lato dell'immagine	24,88 mm
Angolo di apertura, sul lato dell'oggetto	9,3 °
Angolo di apertura, sul lato dell'immagine	9,78 °

### Dati meccanici

Forma costruttiva	Cilindrica
Grandezza della filettatura	M12 x 0,5 mm
Colore dell'alloggiamento	Nero

### Dati ambientali

Temperatura ambiente, funzionamento -20 ... 60 °C

### Classificazione

Voce tariffaria doganale	90021900
ECLASS 5.1.4	27310203
ECLASS 8.0	27310203
ECLASS 9.0	27310203
ECLASS 10.0	27273603
ECLASS 11.0	27273603
ECLASS 12.0	27273603
ECLASS 13.0	27273603
ECLASS 14.0	27273603
ETIM 5.0	EC002498
ETIM 6.0	EC003015
ETIM 7.0	EC003015
ETIM 8.0	EC003015
ETIM 9.0	EC003015

## Disegni quotati

Tutte le dimensioni in millimetri

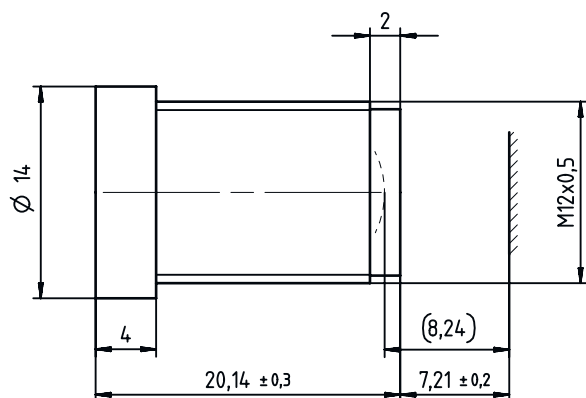

# Diagrammi

## Profondità di campo e campo visivo

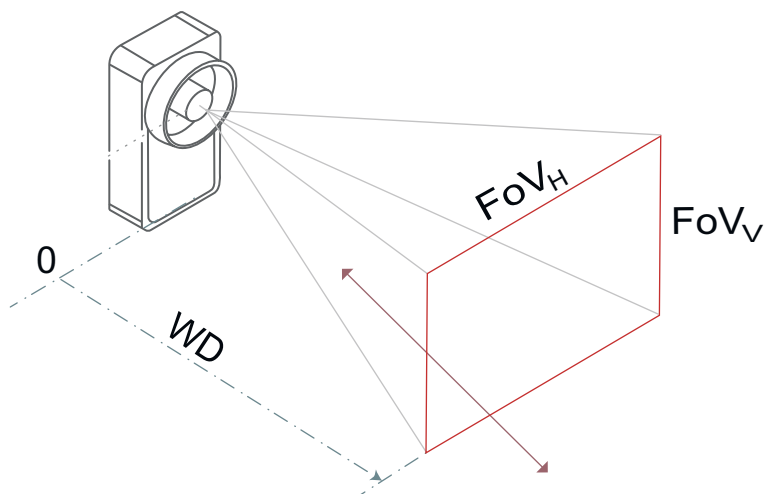

## Profondità di campo

A	B	C
350	353	376
500	491	539
650	627	706
800	759	878
950	887	1.055
1.100	1.013	1.238
1.250	1.135	1.425
1.400	1.255	1.619
1.550	1.372	1.819
1.700	1.486	2.025
1.850	1.597	2.238
2.000	1.706	2.457

A Distanza di lavoro WD [mm]  
 B Zona vicina  
 C Zona lontana  
 - La profondità di campo DoF (dall'inglese: depth of field) è quell'area in cui l'oggetto si può avvicinare o allontanare dalla fotocamera senza diventare sfuocato.  
 - La profondità di campo dipende dall'apertura del diaframma, dalla distanza dall'oggetto da controllare, dalla distanza focale della lente e dalla dimensione dei pixel della fotocamera.  
 - N.B.: per il calcolo si utilizza il doppio della dimensione dei pixel come sfocatura consentita.  
 Esempio: L'oggetto deve avere un campo WD WD = 1.100 compreso tra 1.013 e 1.238 mm.  
 mm

## Campo visivo / Field of view (FoV)

A	B		C	
	FoV <sub>H</sub>	FoV <sub>V</sub>	FoV <sub>H</sub>	FoV <sub>V</sub>
350			67	51
500	50	32	97	73
650	65	42	127	95
800	80	52	157	118
950	95	62	187	140
1.100	111	72	216	162
1.250	126	82	246	185
1.400	141	92	276	207
1.550	156	102	306	229
1.700	172	112	336	252
1.850	187	122	365	274
2.000	202	132	395	296

A Distanza di lavoro WD [mm]  
 B Modelli con risoluzione più bassa (-M1)  
 C Modelli con risoluzione più alta (-M4)  
 - Il campo visivo (FoV) è quell'area in cui il sensore può rilevare nel suo ambiente.  
 - Dipende dalle dimensioni dell'imager e dalla sua risoluzione, dalla distanza focale della lente e dalla distanza del sensore rispetto all'oggetto.  
 Esempio: Il campo visivo (FoV) è di 111 x 83 mm per i dispositivi con una risoluzione più bassa (-M1) e 216 x 162 mm per i dispositivi con una risoluzione più alta (-M4).  
 mm

## Diagrammi

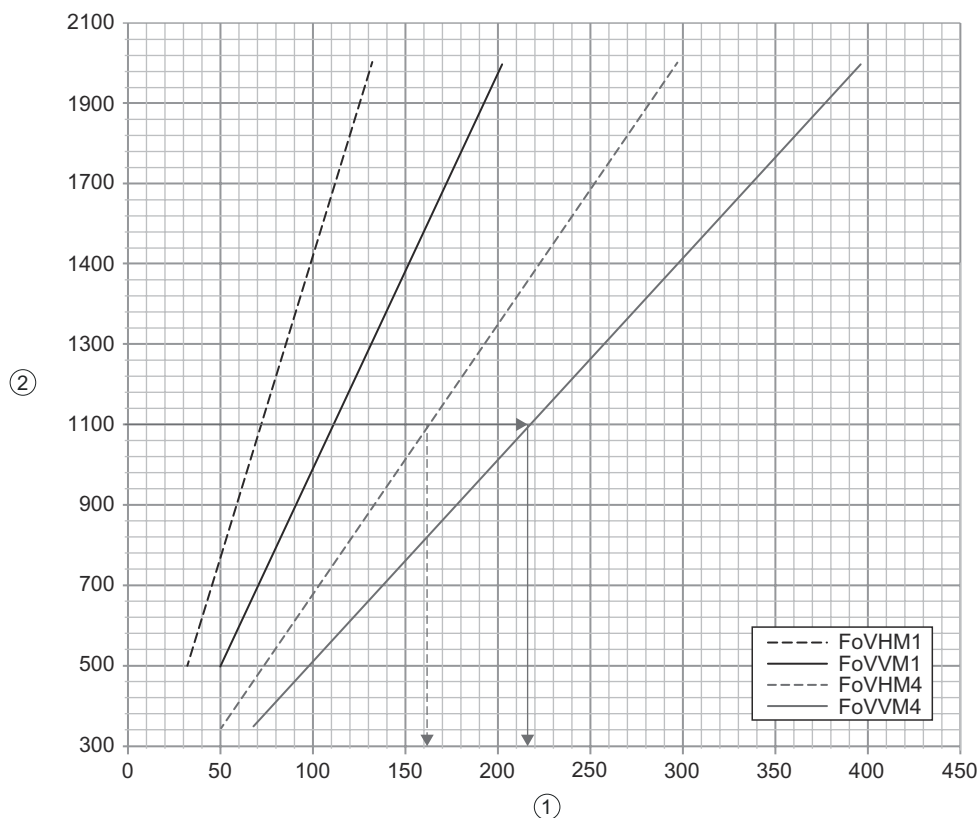

1 Dimensioni [mm]

2 Distanza di lavoro WD [mm]

### Grandezza del modulo [mm]

A	B	C
350	0,1	0,15
500	0,15	0,2
650	0,2	0,25
800	0,2	0,35
950	0,25	0,4
1.100	0,3	0,45
1.250	0,35	0,5
1.400	0,35	0,55
1.550	0,4	0,6
1.700	0,45	0,65
1.850	0,5	0,75
2.000	0,55	0,8

A Distanza di lavoro WD [mm]

B Codici a barre

C Codici 2D