

Technisch gegevensblad

Montagesysteem

Art.-nr.: 50153212

BTU 510M-Set

Inhoud

- Technische gegevens
- Maattekeningen
- Opmerkingen

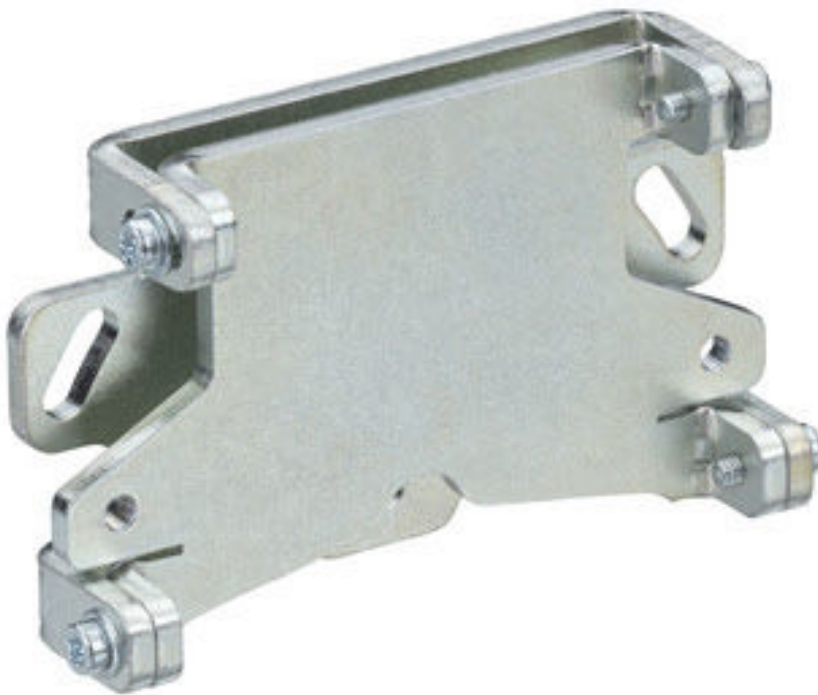

Afbeelding kan afwijken

Technische gegevens

Basisgegevens

Geschikt voor	Laserscanner ROD 300, ROD 500
---------------	-------------------------------

Mechanische gegevens

Afmeting (b x h x l)	90 mm x 66 mm x 29 mm
Nettogewicht	510 g
Kleur behuizing	zilver
Uitvoering van bevestigingsonderdeel	Montagesysteem, instelbaarheid in 2 assen
Type bevestiging, installatiezijde	Doorgaande bevestiging
Type bevestiging, apparaatzijde	schroefbaar
Zwenkbereik	-5 ... 5 °
Materiaal bevestigingsonderdelen	Staal, verzinkt

Classificatie

Douanetariefnummer	83024900
ECLASS 5.1.4	27279202
ECLASS 8.0	27279202
ECLASS 9.0	27273701
ECLASS 10.0	27273701
ECLASS 11.0	27273701
ECLASS 12.0	27273701
ECLASS 13.0	27273701
ECLASS 14.0	27273701
ECLASS 15.0	27273701
ETIM 5.0	EC002498
ETIM 6.0	EC003015
ETIM 7.0	EC003015
ETIM 8.0	EC003015
ETIM 9.0	EC003015
ETIM 10.0	EC003015

Maattekeningen

Alle maten in millimeter

BTU 510M montagesysteem

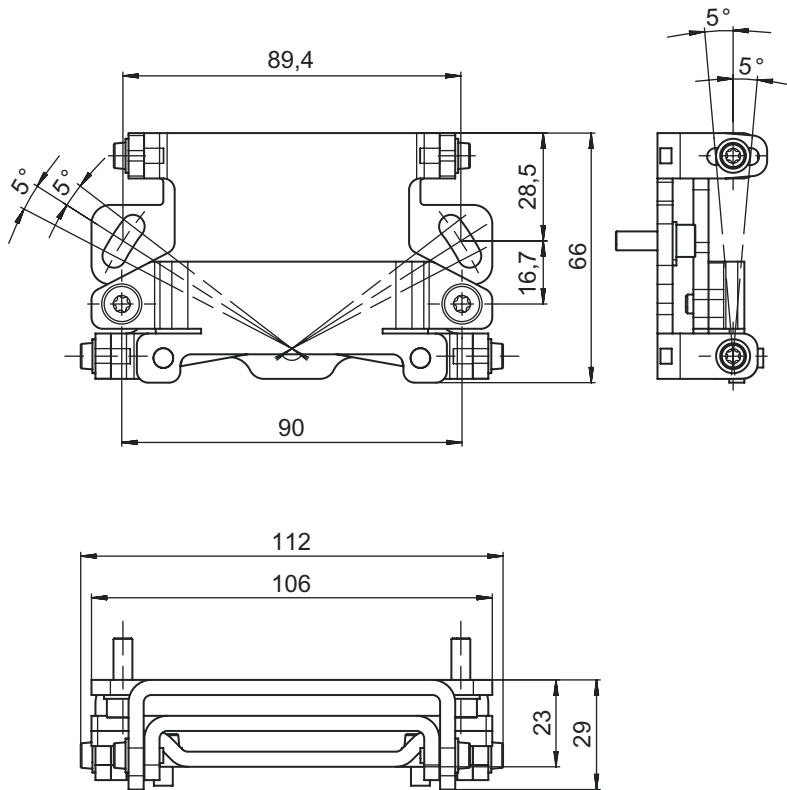

Maattekeningen

Montage met muurbeugel en montage-adapter

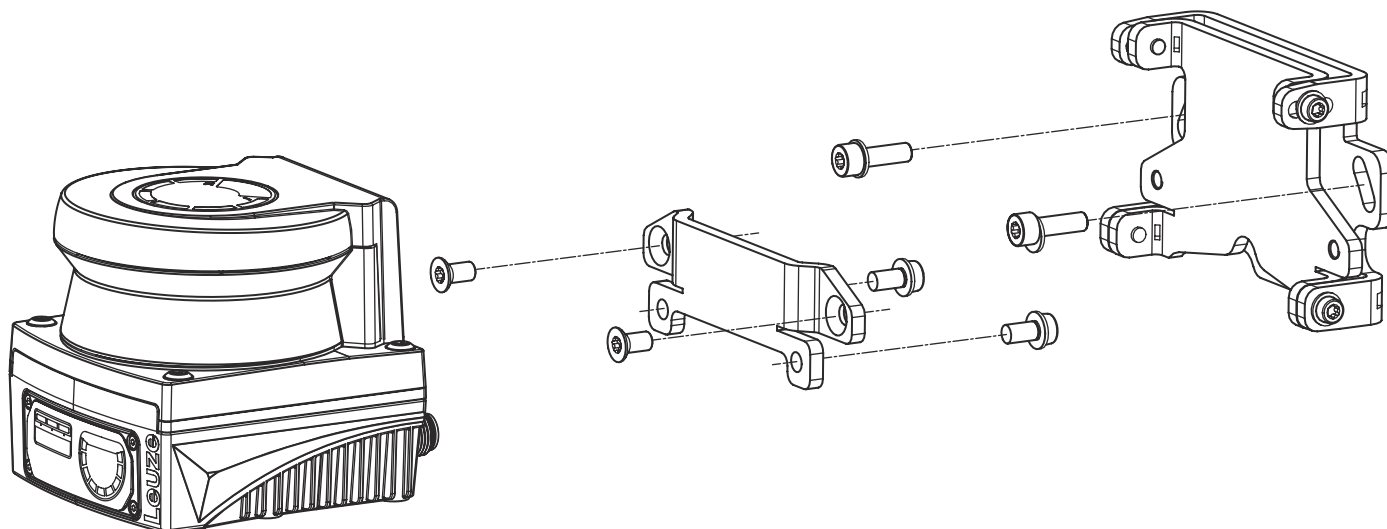

- Monteer de muurbeugel aan de kant van het systeem. Hiervoor worden twee cilinderkopschroeven M5x16 met sluitringen meegeleverd.
- Monteer de veiligheidssensor op de BT 510M montage-adapter met de meegeleverde schroeven met verzonken kop M5x10 (aandraaimoment = 2,3 Nm).
- Monteer de veiligheidssensor (met de montage-adapter) op het montagesysteem BTU 510M. Draai de schroef met verzonken kop vast op 4,5 Nm.
- Lijn de veiligheidssensor verticaal en horizontaal uit op het montagesysteem BTU 510M:
 - via de sleufgaten in het wandprofiel met behulp van de M5 cilinderkopschroeven en
 - de helling via de sleufgaten van de M4 cilinderkopschroeven.
- Bevestig de veiligheidssensor na het uitlijnen door de vier M4 cilinderkopschroeven vast te draaien met 3,0 Nm en de M5 cilinderkopschroeven aan de systeemzijde.

Opmerkingen

OPMERKING



De scanner kan ook rechtstreeks op het montagesysteem worden gemonteerd zonder de BT 510M montageadapter. Houd er rekening mee dat het scanbereik beperkt is tot -135° - $+135^{\circ}$.