

## Hoja técnica

### Escáner láser de seguridad

Código: 53802101

RSL210-S/08-M12



La figura puede variar

#### Contenido

- Datos técnicos
- Dibujos acotados
- Conexión eléctrica
- Esquemas de conexiones
- Operación e Indicación
- Notas
- Accesorios



## Datos técnicos

### Datos básicos

Serie	RSL 200
Aplicación	Protección de zonas peligrosas fija Protección de zonas peligrosas móvil

### Funciones

Funciones	Conmutación de triplete de campos Monitorización de contactores (EDM) Selección fija de un triplete de campos Supervisión de triplete de campos
Rearranque	Bloqueo de arranque/Rearme automático Bloqueo de inicio/reinicio (RES) Puesta en marcha/rearranque automático

### Parámetros

Tipo	3, IEC/EN 61496
SIL	2, IEC 61508
SILCL	2, IEC/EN 62061
Performance Level (PL)	d, EN ISO 13849-1
PFH <sub>D</sub>	2E-08 por hora
Duración de utilización T <sub>M</sub>	20 Años, EN ISO 13849-1
Categoría	3, EN ISO 13849

### Datos del campo de protección

Resolución (ajustable)	50/70 mm
Cantidad de tripletes de campos, conmutable	1 Unidad(es)
Cantidad de funciones de protección	1 Unidad(es)
Reflectividad, mín.	1,8 %
Alcance	0 ... 3 m

### Datos del campo de aviso

Cantidad de campos de aviso por triplete de campos	2 Unidad(es)
Alcance	0 ... 15 m
Tamaño de objeto	150 mm x 150 mm
Reflectividad, mín.	20 %

### Datos ópticos

Fuente de luz	Láser, Infrarrojo
Longitud de onda	905 nm
Láser de clase	1, IEC/EN 60825-1:2014
Forma de señal de emisión	Pulsado
Frecuencia de recurrencia	96 kHz
Resolución angular	0,2 °
Área angular	275 °

### Datos eléctricos

Circuito de protección	Protección contra cortocircuitos entre conductores Protección contra sobretensiones
------------------------	--

#### Datos de potencia

Tensión de alimentación U <sub>B</sub>	24 V, CC, -30 ... 20 %
Consumo de corriente (sin carga), máx.	300 mA, (Utilizar fuente de alimentación con 1 A)
Consumo de potencia, máx.	7 W, Con 24 V adicionalmente carga de salida

### Salidas

Cantidad de salidas de señalización, 4 Unidad(es) configurables	
Número de salidas de seguridad (OSSD)	2 Unidad(es)

#### Salidas de seguridad

Tipo	Salida de seguridad OSSD
Tensión de conmutación high, mín.	22,2 V
Tensión de conmutación low, máx.	3 V
Tipo de tensión	CC
Corriente de conmutación, máx.	85 mA

#### Salida de seguridad 1

Elemento de conmutación Transistor, PNP

#### Salida de seguridad 2

Elemento de conmutación Transistor, PNP

### Respuesta temporal

Tiempo de respuesta	≥ 75 ms
---------------------	---------

### Interfaz servicio

Tipo	Bluetooth, USB 2.0
------	--------------------

#### Bluetooth

Función	Configuración/parametrización Definición del campo de protección y del campo de aviso Diagnóstico
Banda de frecuencias	2.400 ... 2.483,5 MHz
Potencia de emisión irradiada	Máx. 4,5 dBm (2,82 mW), clase 2

#### USB

Función	Configuración/parametrización Definición del campo de protección y del campo de aviso Diagnóstico
Conexión	USB 2.0 tipo C, hembra
Velocidad de transmisión, máx.	12 Mbit/s
Longitud de cable	≤5 m Con cables activos son posibles mayores longitudes de los cables.

### Conexión

Número de conexiones	2 Unidad(es)
----------------------	--------------

#### Conexión 1

Función	Interfaz de máquina
Tipo de conexión	Conector redondo
Tamaño de rosca	M12
Tipo	Conector macho
Material	Metal
Número de polos	8 polos
Codificación	Codificación A

#### Conexión 2

Función	Interfaz de configuración
Tipo de conexión	USB
Tipo de conector	USB 2.0 tipo C

## Datos técnicos

### Datos mecánicos

Dimensiones (An x Al x L)	80 mm x 80 mm x 86 mm
Material de carcasa	Metal
	Plástico
Carcasa de plástico	PC
Carcasa de metal	Fundición a presión de cinc
Material, cubierta de óptica	Plástico
Peso neto	600 g
Color de carcasa	Amarillo, RAL 1021
	Gris
	Negro
Tipo de fijación	Fijación pasante
	Mediante pieza de fijación opcional
	Placa de montaje

### Operación e Indicación

Tipo de indicación	LED
Número de LED	5 Unidad(es)
Tipo de configuración/parametrización	Software Sensor Studio

### Datos ambientales

Temperatura ambiente en servicio	0 ... 50 °C
Temperatura ambiente en almacén	-20 ... 60 °C
Humedad del aire relativa (sin condensación)	15 ... 95 %

### Certificaciones

Índice de protección	IP 65
Clase de seguridad	III
Certificaciones	TÜV Süd
	UL US
Método de prueba oscilación según norma	IEC/EN 60068-2-6
Método de prueba impacto permanente según norma	IEC 60068-2-29, test Eb

### Clasificación

Número de arancel	85365019
ECLASS 5.1.4	27272705
ECLASS 8.0	27272705
ECLASS 9.0	27272705
ECLASS 10.0	27272705
ECLASS 11.0	27272705
ECLASS 12.0	27272705
ECLASS 13.0	27272705
ECLASS 14.0	27272705
ECLASS 15.0	27272705
ECLASS 16.0	27272705
ETIM 5.0	EC002550
ETIM 6.0	EC002550
ETIM 7.0	EC002550
ETIM 8.0	EC002550
ETIM 9.0	EC002550
ETIM 10.0	EC002550
UNSPSC 26.08	32151804

## Dibujos acotados

Todas las medidas en milímetros

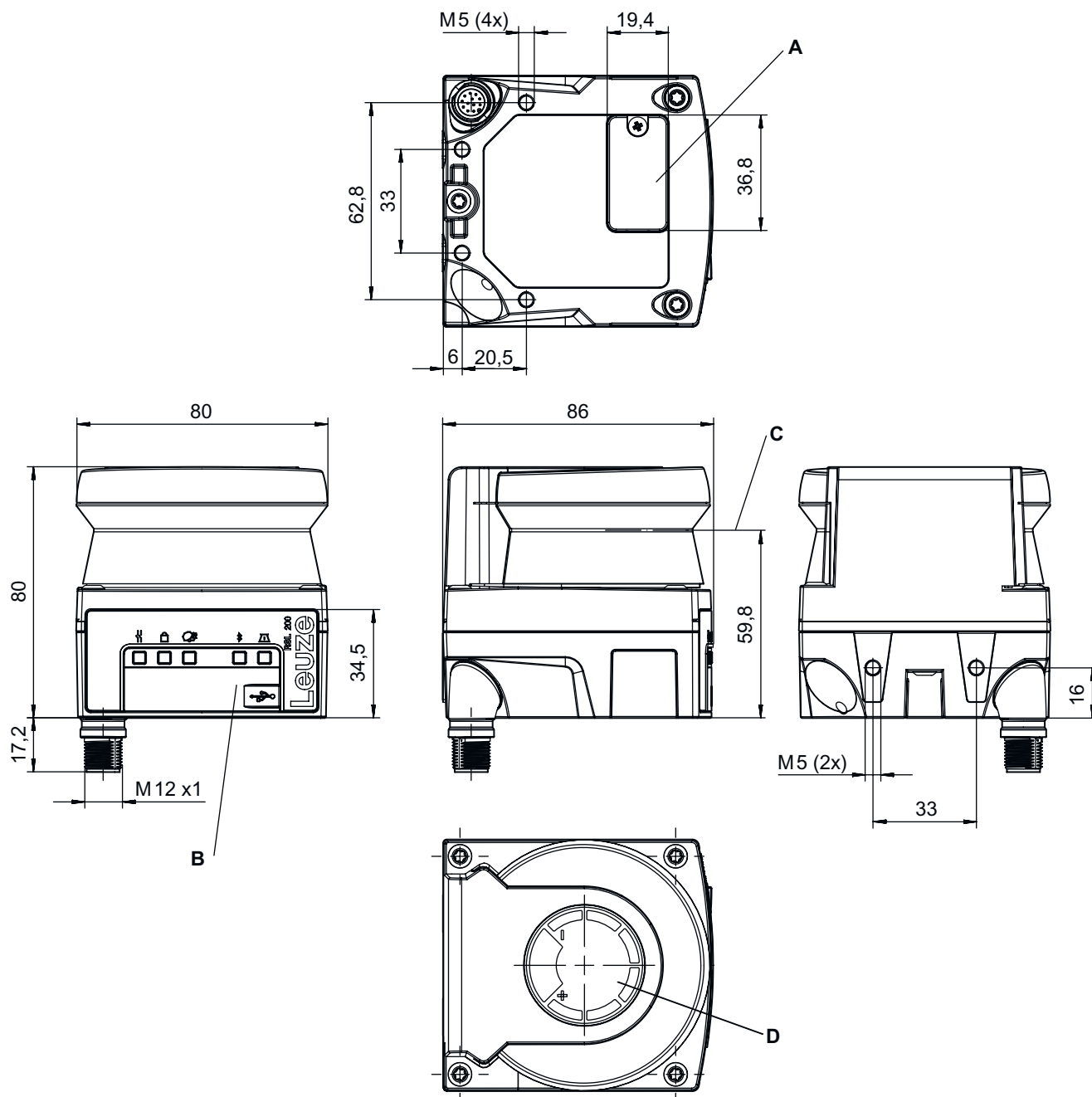

- A Posición de la memoria de configuración
- B Conexión USB tipo C (detrás de la caperuza protectora)
- C Nivel de exploración
- D Plantilla (marcas en el sensor de seguridad)

# Conexión eléctrica

## Conexión 1

<b>Función</b>	Interfaz de máquina
<b>Tipo de conexión</b>	Conector redondo
<b>Tamaño de rosca</b>	M12
<b>Tipo</b>	Conector macho
<b>Material</b>	Metal
<b>Número de polos</b>	8 polos
<b>Codificación</b>	Codificación A
<b>Carcasa del conector</b>	FE/SHIELD

### Pin      Asignación de pines

<b>1</b>	A4/RES
<b>2</b>	+24 V CC
<b>3</b>	A2
<b>4</b>	A3
<b>5</b>	OSSD1
<b>6</b>	OSSD2
<b>7</b>	0 V CC
<b>8</b>	A1

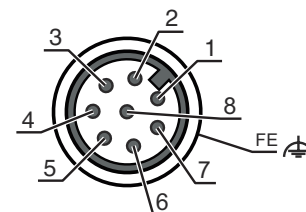

## Conexión 2

<b>Función</b>	Interfaz de configuración
<b>Tipo de conexión</b>	USB
<b>Tipo de conector</b>	USB 2.0 tipo C

# Esquemas de conexiones

## RSL 210 con módulo de seguridad MSI-SR4B-0x

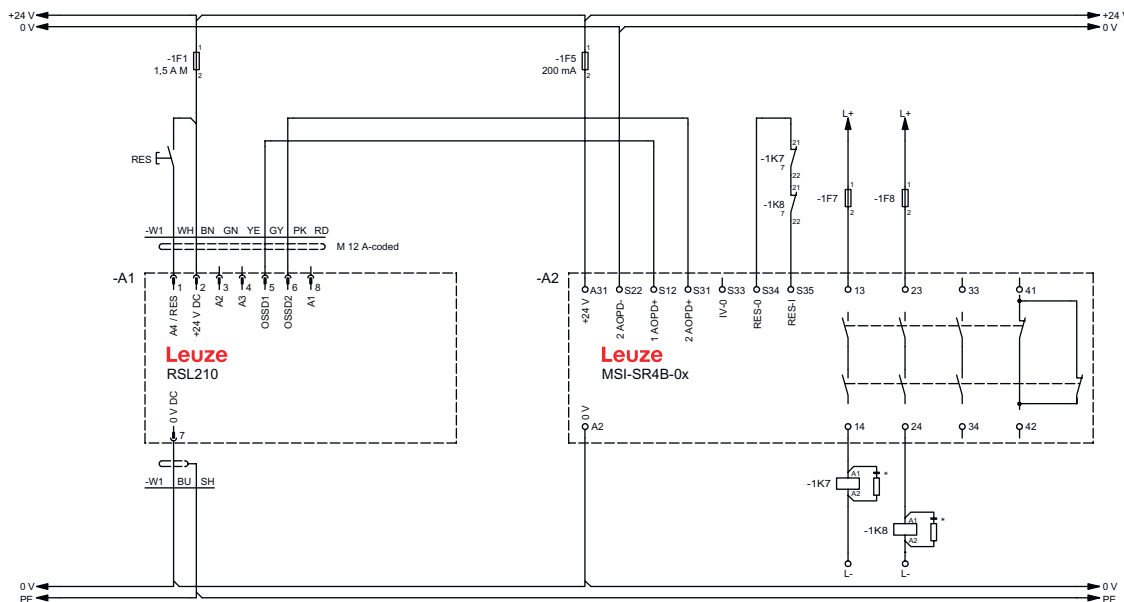



## Operación e Indicación

LED	Display	Significado
1	Off	Equipo desconectado
	Rojo, parpadeante	Error
	Rojo, luz continua	OSSD desactivada
	Verde, luz continua	OSSD activada
2	Off	RES desactivado o RES activado y habilitado
	Amarillo, parpadeante	Campo de protección ocupado
	Amarillo, luz continua	RES activado y bloqueado, pero listo para el desbloqueo
3	Off	Todos los campos de aviso libres
	Azul, parpadeante	Dos campos de aviso interrumpidos
	Azul, luz continua	Un campo de aviso interrumpido
4	Off	Bluetooth desactivado
	Azul, parpadeante	Bluetooth activado, conexión con el equipo externo activa
	Azul, luz continua	Bluetooth activado
	Verde, parpadeante (30 s)	Ping recibido a través de Sensor Studio
5	Off	Sin aviso por suciedad/sin error de suciedad
	Amarillo, parpadeante	Aviso de suciedad (OSSD activada)
	Amarillo, luz continua	Error de suciedad (OSSD desactivada)
	Verde, parpadeante (30 s)	Ping recibido a través de Sensor Studio

## Notas

 ¡Atención al uso conforme!

 El producto solo lo pueden poner en marcha personas capacitadas.  
 El producto debe utilizarse para el uso conforme definido.

 ¡ATENCIÓN! RADIACIÓN LÁSER INVISIBLE – PRODUCTO LÁSER DE CLASE 1

 El equipo cumple los requisitos conforme a la IEC/EN 60825-1:2014 para un producto de **láser de clase 1** y las disposiciones conforme a la U.S. 21 CFR 1040.10 con las divergencias correspondientes a la Laser Notice No. 56 del 08/05/2019.

Observe las vigentes medidas de seguridad de láser locales.  
 No están permitidas las intervenciones ni las modificaciones en el equipo.  
 El equipo no contiene ninguna pieza que el usuario deba ajustar o mantener.  
 Una reparación solo debe ser llevada a cabo por Leuze electronic GmbH + Co. KG.

**Descargas**

 Encontrará los documentos aplicables en internet en [www.leuze.com](http://www.leuze.com).

Active la página web de Leuze en: [www.leuze.com](http://www.leuze.com)  
 Como término de búsqueda, introduzca la denominación de tipo o el código del equipo.  
 Encontrará los documentos aplicables en la página de productos del equipo, dentro de la sección **Descargas**.

## Accesorios

### Sistema de conexión - Cables de conexión

	Código	Denominación	Artículo	Descripción
	50135128	KD S-M12-8A-P1-050	Cable de conexión	Aplicación: Resistente a los aceites y lubricantes Conexión 1: Conector redondo, M12, Axial, Conector hembra, Codificación A, 8 polos Conector redondo, LED: No Conexión 2: Final abierto Apantallado: Sí Longitud de cable: 5.000 mm Material de cubierta: PUR

### Sistema de fijación - Escuadras de fijación

	Código	Denominación	Artículo	Descripción
	50152258	BT 500M	Placa de montaje	Apropriado para: Escáner láser de seguridad RSL 200 Versión: Placa de montaje Tipo de fijación, del lado del equipo: Enroscable Material: Acero
	50152259	BTP 500M	Estribo de protección	Apropriado para: Escáner láser de seguridad RSL 200 Tipo de fijación, del lado del equipo: Enroscable Material: Acero
	50152257	BTU 500M-Set	Sistema de montaje	Apropriado para: Escáner láser de seguridad RSL 200 Versión: Sistema de montaje, ajustable en 2 ejes Tipo de fijación, del lado del sistema: Fijación pasante Tipo de fijación, del lado del equipo: Enroscable Rango de oscilación: -5 ... 5 ° Material: Acero
	50152260	BTX 500M-BTU800M	Placa adaptadora	Apropriado para: Escáner láser de seguridad RSL 200 Versión: Placa adaptadora Tipo de fijación, del lado del sistema: Fijación pasante Tipo de fijación, del lado del equipo: Enroscable Material: Acero

### Sistema de fijación - Otros

	Código	Denominación	Artículo	Descripción
	50152261	BTU 500M	Sistema de montaje	Apropriado para: Escáner láser de seguridad RSL 200 Versión: Sistema de montaje, ajustable en 2 ejes Tipo de fijación, del lado del sistema: Fijación pasante Tipo de fijación, del lado del equipo: Enroscable Rango de oscilación: -5 ... 5 ° Material: Acero

### Puesta en marcha/diagnóstico

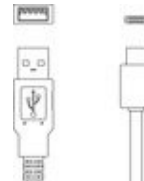
	Código	Denominación	Artículo	Descripción
	50151103	KSS US-USB2-A-USB2-C-V1-020	Línea de servicio	Apropriado para interfaz: USB Conexión 1: USB Conexión 2: USB Apantallado: Sí Longitud de cable: 2.000 mm Material de cubierta: PVC

## Accesorios

### Generalidades

	Código	Denominación	Artículo	Descripción
	50145020	RSL400 test rod 50	Barra de comprobación	Diseño: Cilíndrico Material de carcasa: Plástico, Espuma (reflector difuso)
	50145022	RSL400 test rod 70	Barra de comprobación	Diseño: Cilíndrico Material de carcasa: Plástico, Espuma (reflector difuso)

### Pieza de repuesto

	Código	Denominación	Artículo	Descripción
	50152639	RSL200-WIN	Cubierta de la óptica	Tipo de artículo: Cubierta de la óptica Apropiado para: Escáner láser de seguridad RSL 200

#### Nota



Encontrará una lista con todos los accesorios disponibles en el sitio web de Leuze, en la pestaña de Descargas de la página detallada del artículo.