

Scheda tecnica dati Squadretta di montaggio

Cod. art.: 53800138

BTF815-30M

Contenuto

- Dati tecnici
- Disegni quotati



La figura può variare

Dati tecnici

Dati di base

Applicazione	Supporto per montaggio al suolo
Idoneo per	Laser scanner di sicurezza RSL 400

Dati meccanici

Dimensioni (P x H x L)	217 mm x 512 mm x 295 mm
Peso netto	18.000 g
Colore dell'alloggiamento	Giallo, RAL 1021
Tipo di fissaggio, lato impianto	Fissaggio passante
Tipo di fissaggio, lato dispositivo	Avvitabile
Materiale dell'elemento di fissaggio	Metallo

Classificazione

Voce tariffaria doganale	73089059
ECLASS 5.1.4	27279202
ECLASS 8.0	27279202
ECLASS 9.0	27273701
ECLASS 10.0	27273701
ECLASS 11.0	27273701
ECLASS 12.0	27273701
ECLASS 13.0	27273701
ECLASS 14.0	27273701
ECLASS 15.0	27273701
ECLASS 16.0	27273701
ETIM 5.0	EC002498
ETIM 6.0	EC003015
ETIM 7.0	EC003015
ETIM 8.0	EC003015
ETIM 9.0	EC003015
ETIM 10.0	EC003015
UNSPSC 26.08	31242100

Disegni quotati

Tutte le dimensioni in millimetri

Altezza di scansione 300 mm

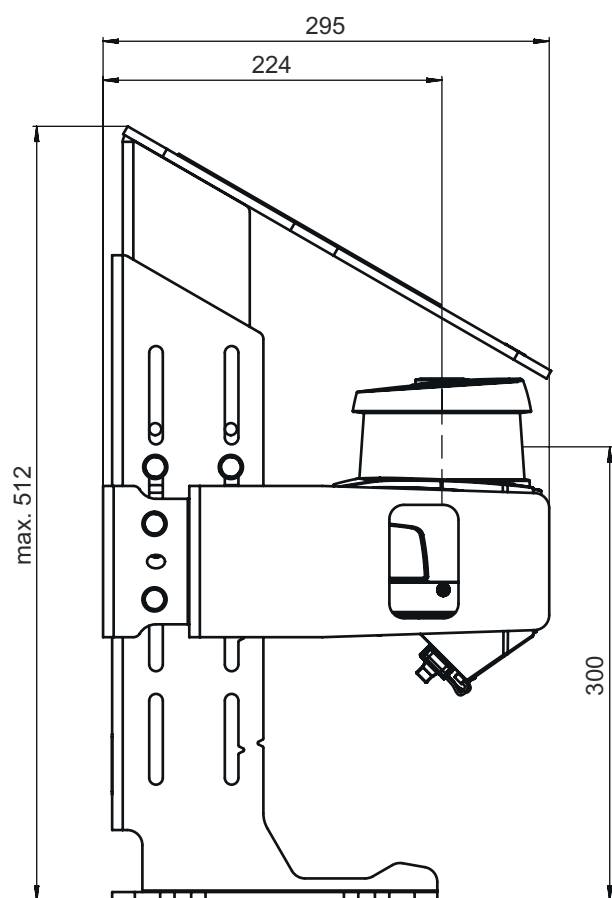

Disegni quotati

Altezza di scansione 150 mm

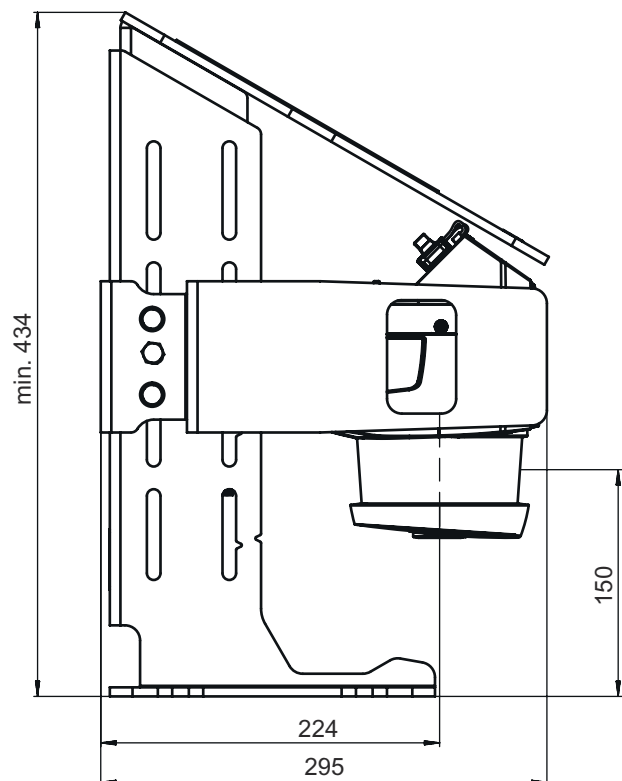

Disegni quotati

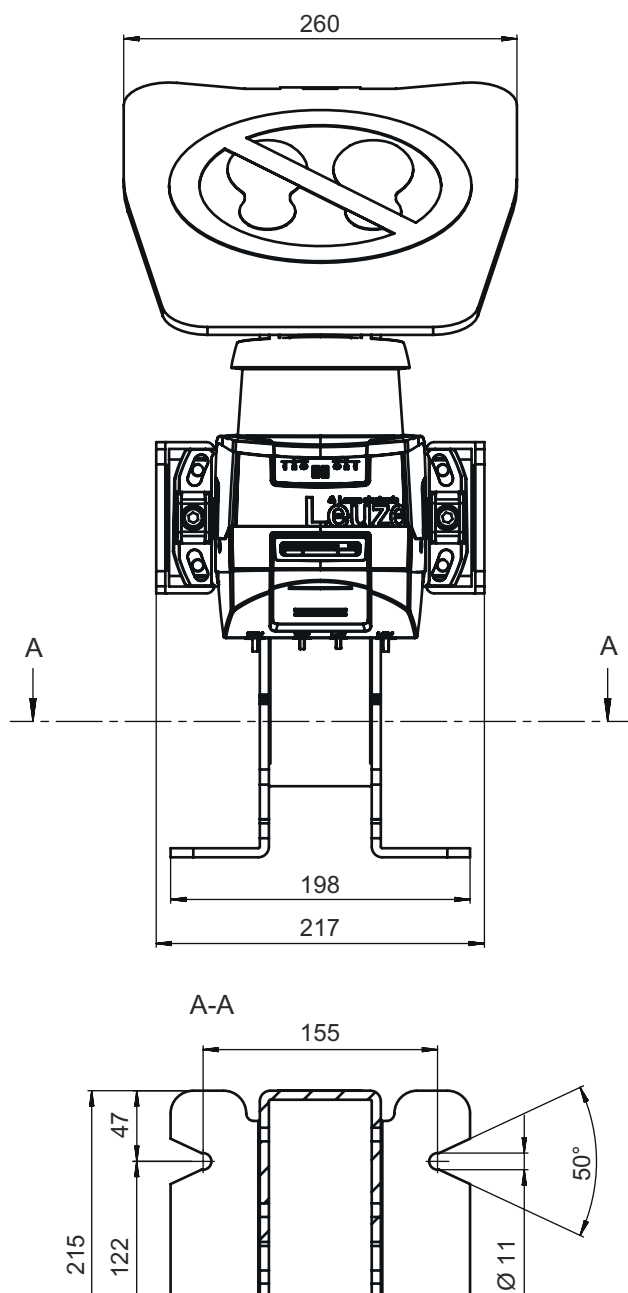

Disegni quotati

