

Technisches Datenblatt

Montagewinkel

Art.-Nr.: 53800138

BTF815-30M

Inhalt

- Technische Daten
- Maßzeichnungen



Abbildung kann abweichen

Technische Daten

Basisdaten

Applikation	Halter für Bodenmontage
Geeignet für	Sicherheits-Laserscanner RSL 400

Mechanische Daten

Abmessung (B x H x L)	217 mm x 512 mm x 295 mm
Nettogewicht	18.000 g
Farbe Gehäuse	gelb, RAL 1021
Art der Befestigung, anlagenseitig	Durchgangsbefestigung
Art der Befestigung, geräteseitig	schraubbar
Werkstoff Befestigungsteil	Metall

Klassifikation

Zolltarifnummer	73089059
ECLASS 5.1.4	27279202
ECLASS 8.0	27279202
ECLASS 9.0	27273701
ECLASS 10.0	27273701
ECLASS 11.0	27273701
ECLASS 12.0	27273701
ECLASS 13.0	27273701
ECLASS 14.0	27273701
ECLASS 15.0	27273701
ECLASS 16.0	27273701
ETIM 5.0	EC002498
ETIM 6.0	EC003015
ETIM 7.0	EC003015
ETIM 8.0	EC003015
ETIM 9.0	EC003015
ETIM 10.0	EC003015
UNSPSC 26.08	31242100

Maßzeichnungen

Alle Maßangaben in Millimeter

Scanhöhe 300 mm

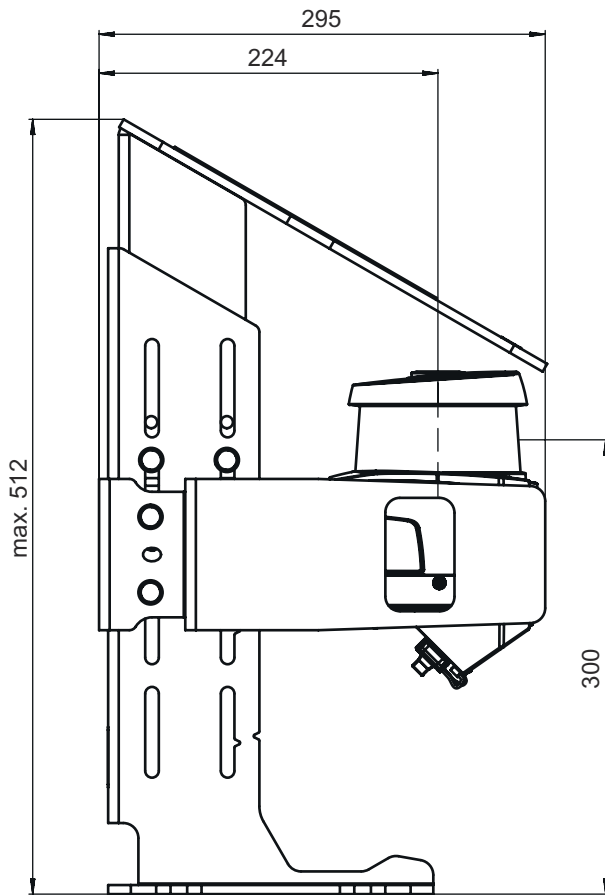

Maßzeichnungen

Scanhöhe 150 mm

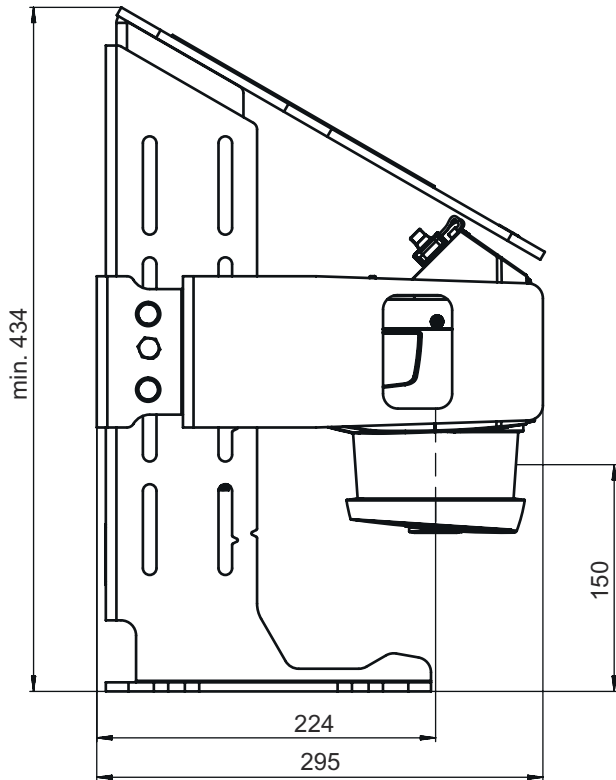

Maßzeichnungen

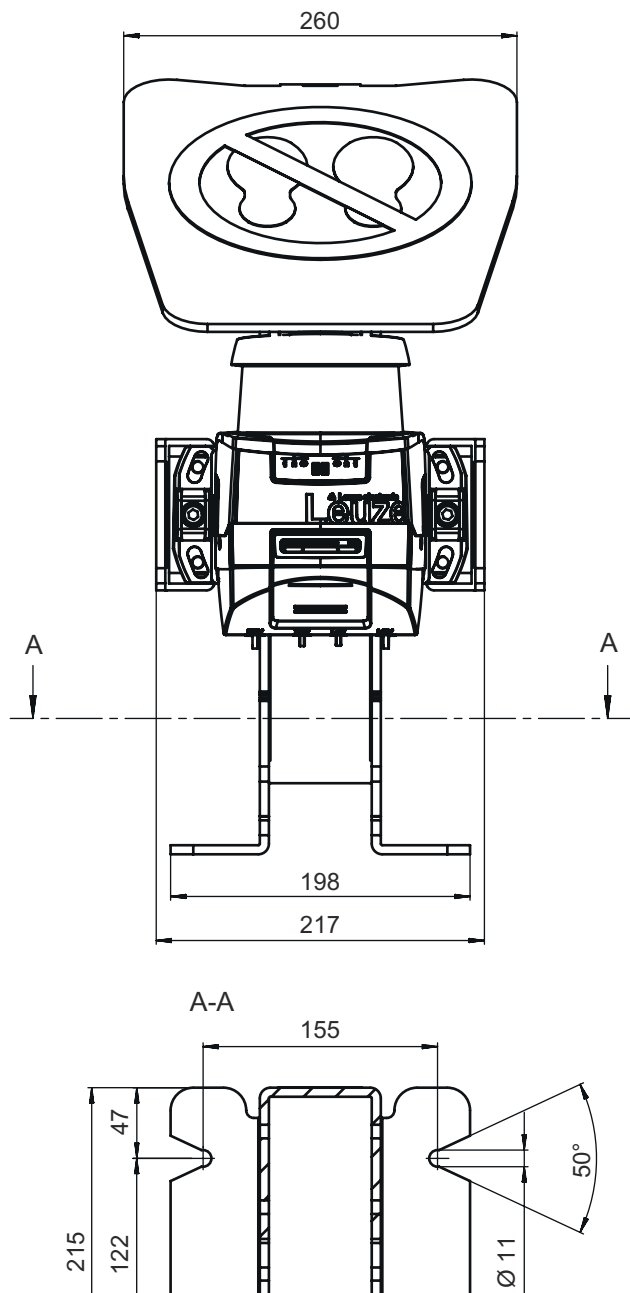

Maßzeichnungen

