

Folha de dados técnicos

Sistema de montagem

N.º do art.: 50033346

RS4-MS

Conteúdo

- Dados técnicos
- Desenhos dimensionais

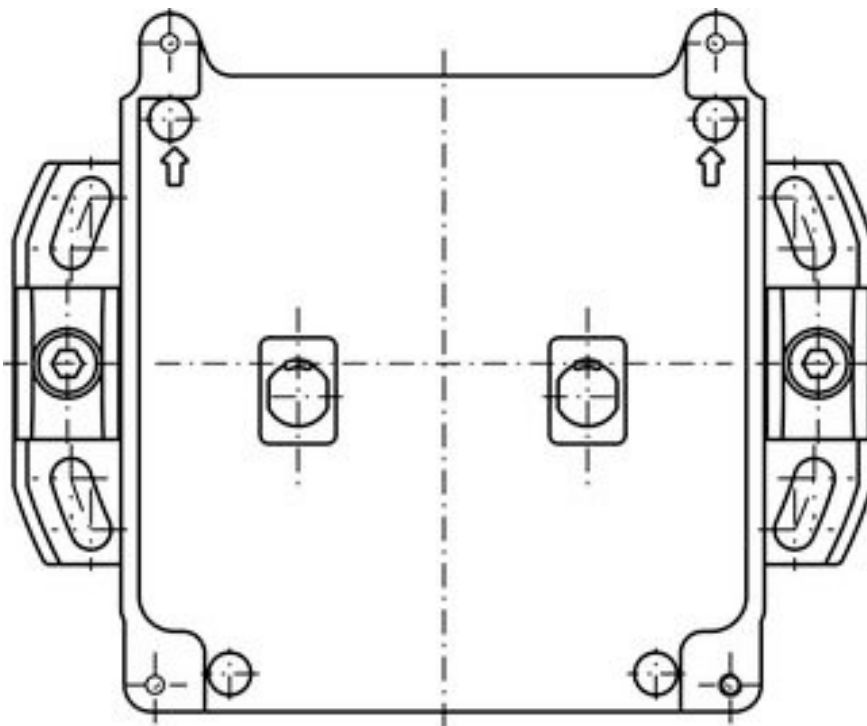

A imagem pode divergir

Dados técnicos

Dados básicos

| | |
|---------------|--------------------------------|
| Adequado para | Scanner laser de segurança RS4 |
|---------------|--------------------------------|

Dados mecânicos

| | |
|--------------------------------------|-------------------------|
| Dimensões (L x A x C) | 192 mm x 57 mm x 156 mm |
| Peso líquido | 700 g |
| Cor da carcaça | Preto |
| Versão do suporte de fixação | Sistema de montagem |
| Tipo de fixação, lado da instalação | Fixação de passagem |
| Tipo de fixação, lado do dispositivo | Parafusável |
| Tipo de suporte de fixação | Ajustável Basculante |
| Material do suporte de fixação | Metal |

Classificação

| | |
|---------------------------|----------|
| Número da pauta aduaneira | 83024900 |
| ECLASS 5.1.4 | 27279290 |
| ECLASS 8.0 | 27279290 |
| ECLASS 9.0 | 27279090 |
| ECLASS 10.0 | 27273701 |
| ECLASS 11.0 | 27273701 |
| ECLASS 12.0 | 27273701 |
| ECLASS 13.0 | 27273701 |
| ECLASS 14.0 | 27273701 |
| ECLASS 15.0 | 27273701 |
| ECLASS 16.0 | 27273701 |
| ETIM 5.0 | EC002498 |
| ETIM 6.0 | EC003015 |
| ETIM 7.0 | EC003015 |
| ETIM 8.0 | EC003015 |
| ETIM 9.0 | EC003015 |
| ETIM 10.0 | EC003015 |
| UNSPSC 26.08 | 31242100 |

Desenhos dimensionais

Todas as medidas em milímetros

