

## Teknik veri sayfası

### Montaj ünitesi

Ürün no.: 424441

BT-MLC-S-L

#### İçerik

- Teknik veriler
- Boyutlandırılmış çizimler

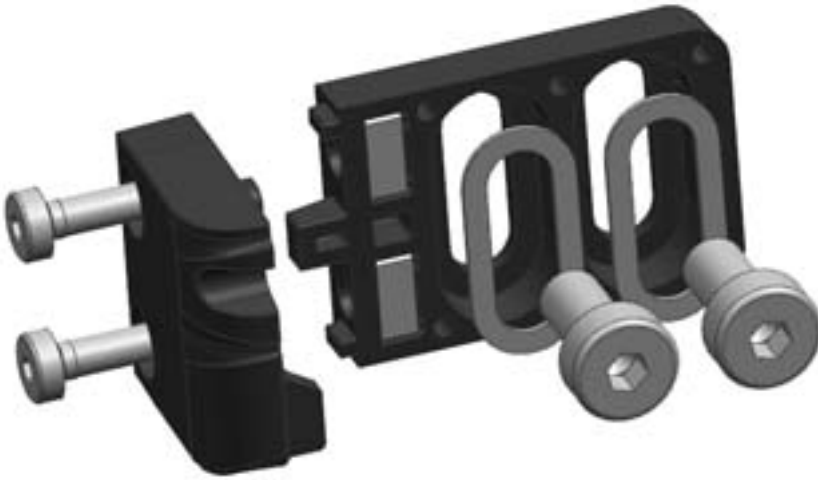

Şekil farklılık gösterebilir

## Teknik veriler

### Temel veriler

Ürün grubu için uygun	Emniyet ışık perdeleri
Bunlar için uygundur:	MLC 520S emniyet ışık perdeleri

### Mekanik bilgiler

Net ağırlık	21 g
Montaj braketinin türü, tesis tarafı	vidalanabilir
Montaj braketinin türü, cihaz tarafı	kelepçelenebilir
Montaj ünitesi türü	L montaj braket
Montaj ünitesinin malzemesi	Plastik
Titreşim sönümleme	Hayır

### Sınıflandırma

Gümrük taife numarası	39269097
ECLASS 5.1.4	27279202
ECLASS 8.0	27279202
ECLASS 9.0	27273701
ECLASS 10.0	27273701
ECLASS 11.0	27273701
ECLASS 12.0	27273701
ECLASS 13.0	27273701
ECLASS 14.0	27273701
ECLASS 15.0	27273701
ECLASS 16.0	27273701
ETIM 5.0	EC002498
ETIM 6.0	EC003015
ETIM 7.0	EC003015
ETIM 8.0	EC003015
ETIM 9.0	EC003015
ETIM 10.0	EC003015
UNSPSC 26.08	31242100

## Boyutlandırılmış çizimler

Tüm ölçü bilgileri milimetre cinsindedir

